

HAITIAN PLASTICS MACHINERY GROUP CO., LTD  
No.1688, Haitian Road, Xiaogang, Beilun, Ningbo, Zhejiang,  
China 315801  
+ 86-574-8617 7005 (China)  
+ 86-574-8617 7242 (International)  
haitian@mail.haitian.com  
www.haitianpm.com

NINGBO HAITIAN HUAYUAN MACHINERY CO.,LTD.  
No.1, Nanhuan Road, Export Processing Zone, Beilun,  
Ningbo, Zhejiang, 315806 P.R. China  
+86-574-8617 7242  
+86-574-8622 1864  
haitian@mail.haitian.com  
www.haitianpm.com



ŞARTNAME

SE



## HAITIAN MA III/SE SERİ

Enerji tasarruflu servo enjeksiyon makineleri  
13,000-40,000kN

HT 20240422-IV





MAKİNE TİPİ			MA16000 III/13700SE			MA18500 III/13700SE		
MENGENE ÜNİTESİ	Kilitleme kuvveti	kN	16000			18500		
	Kalıp açma mesafesi	mm	1600			1650		
	Min.Kalıp Kalınlığı	mm	700			780		
	Max.Kalıp Kalınlığı	mm	1500			1560		
	Kolonlar Arası Mesafe (H×V)	mm	1550×1430			1650×1500		
	İtici Mesafesi	mm	400			400		
İtici kuvveti	kN	318			430			
ENJEKSİYON ÜNİTESİ	Vida Çapı	mm	A	B	C	A	B	C
	Vide Boy/Çap oranı	L/D	130	140	150	130	140	150
	Enjeksiyon Hacmi (Teorik)	cm <sup>3</sup>	24	22.3	20.8	24	22.3	20.8
	Enjeksiyon Kapasitesi (PS)	g	8349	9683	11115	8349	9683	11115
	Enjeksiyon Oranı (PS)	g/s	7598	8812	10115	7598	8812	10115
	Enjeksiyon Basıncı	MPa	1091	1266	1454	1091	1266	1454
	Plastikleşme Oranı (GPPS) <sup>①</sup>	g/s	182	158	138	182	158	138
	Plastikleşme Oranı (HDPE) <sup>②</sup>	g/s	152	174	198	152	174	198
Vida Devir Hızı	rpm	228	255	304	228	255	304	
DİĞERLERİ	Pompa motor Gücü	kW	65×2+30			65×2+30		
	Isıtma Gücü	kW	110.5			110.5		
	Makina Boyutları (L×W×H)	m	15.0×3.4×4.0			15.5×3.6×4.1		
	Makina Ağırlığı	t	106			130		
	Mal Hazne Kapasitesi	kg	100			100		
Yağ Tankı Kapasitesi	l	1680			1680			

## Plaka Ebatları

Hareketli Plaka

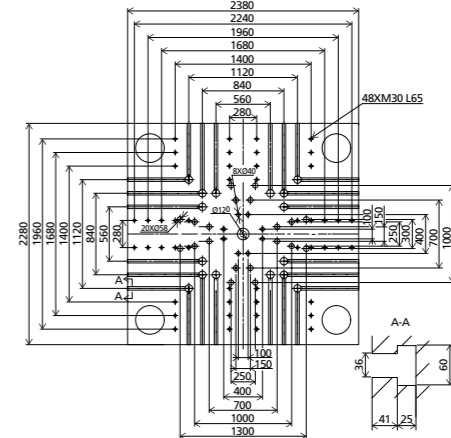
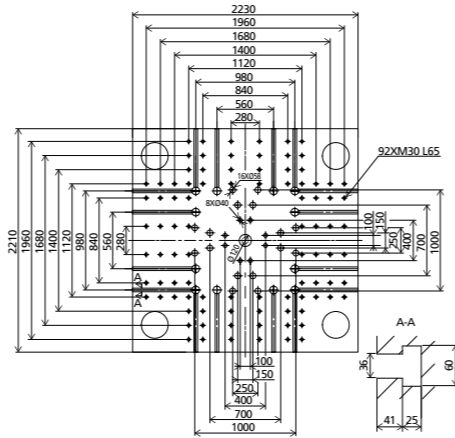

## Plaka Ebatları

Robot bağlantı delikleri sabit plakada

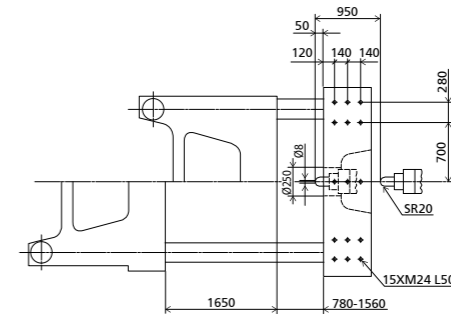
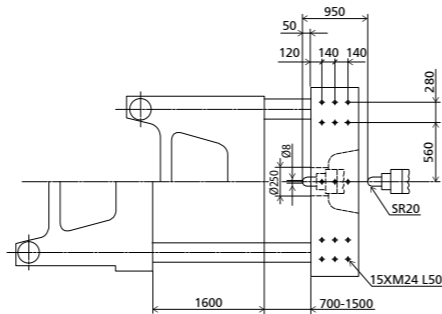

## Makine boyutları

① Plastikleştirme kapasitesi (GPPS): GB standardı, 3 bölge vidaların GPPS plastikleştirme kapasitesinin uygulanması ile.

② Plastikleştirme kapasitesi (HDPE): Euromap 19, bariyer vidalarının HDPE plastikleştirme kapasitesi uygulanması ile.

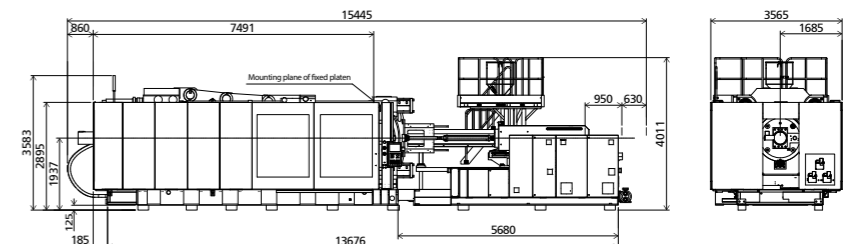
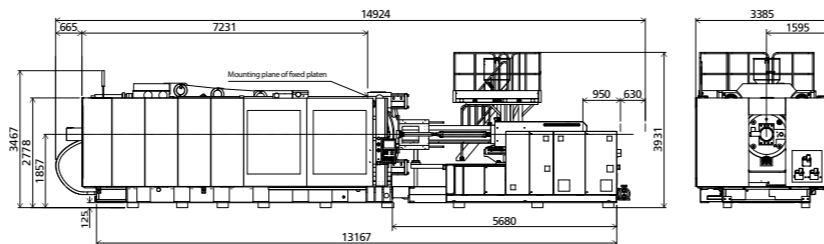

MAKİNE TİPİ			MA21000 III/19300SE			MA24000 III/42000SE		
MENGENE ÜNİTESİ	Kilitleme kuvveti	kN	21000			24000		
	Kalıp açma mesafesi	mm	1800			1900		
	Min.Kalıp Kalınlığı	mm	780			800		
	Max.Kalıp Kalınlığı	mm	1700			1800		
	Kolonlar Arası Mesafe (H×V)	mm	1750×1600			1850×1620		
	İtici Mesafesi	mm	400			450		
İtici kuvveti	kN	430			430			
ENJEKSİYON ÜNİTESİ			B	C	D			
	Vida Çapı	mm	150	160	170	190		
	Vide Boy/Çap oranı	L/D	22.4	21	19.8	22.4		
	Enjeksiyon Hacmi (Teorik)	cm <sup>3</sup>	13960	15884	17931	29147		
	Enjeksiyon Kapasitesi (PS)	g	12704	14454	16317	26523		
	Enjeksiyon Oranı (PS)	g/s	1276	1451	1638	1862		
	Enjeksiyon Basıncı	MPa	192	169	149	143		
	Plastikleşme Oranı (GPPS) <sup>①</sup>	g/s	174	194	220	/		
	Plastikleşme Oranı (HDPE) <sup>②</sup>	g/s	290	300	330	305		
Vida Devir Hızı	rpm	0-86			0-65			
DİĞERLERİ	Pompa motor Gücü	kW	65×3			85×2+55		
	Isıtma Gücü	kW	133.7			212.05		
	Makina Boyutları (L×W×H)	m	16.3×3.7×4.0			18.7×3.8×4.1		
	Makina Ağırlığı	t	140			164		
	Mal Hazne Kapasitesi	kg	100			100		
	Yağ Tankı Kapasitesi	l	1950			2250		

## Plaka Ebatları

Hareketli Plaka

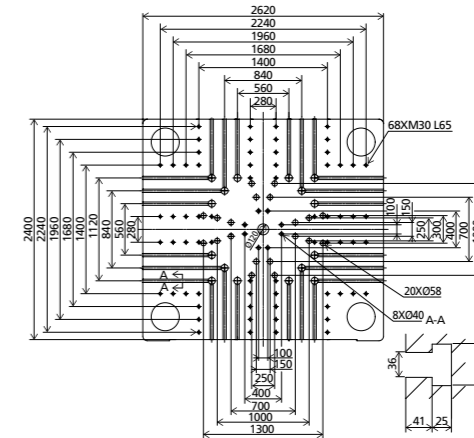
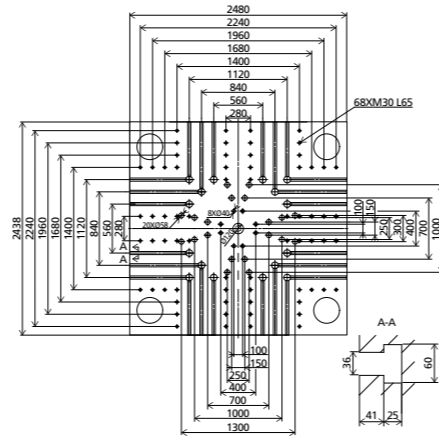

## Plaka Ebatları

Robot bağlantı delikleri sabit plakada

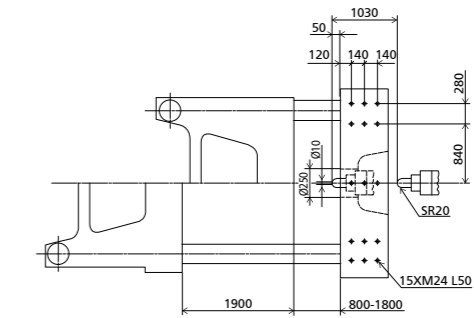
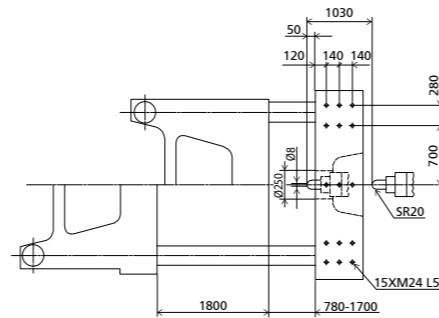

## Makine boyutları

① Plastikleştirme kapasitesi (GPPS): GB standardı, 3 bölge vidaların GPPS plastikleştirme kapasitesinin uygulanması ile.

② Plastikleştirme kapasitesi (HDPE): Euromap 19, bariyer vidalarının HDPE plastikleştirme kapasitesi uygulanması ile.

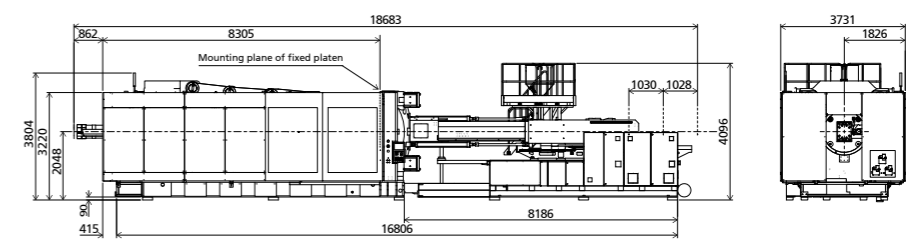
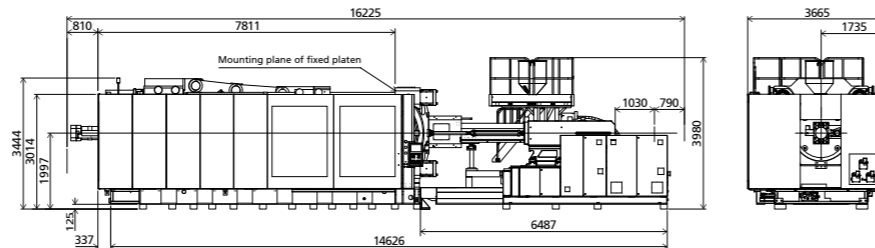

MAKİNE TİPİ			MA24000 III /48000SE	MA28000 III /58000SE
MENGENE ÜNİTESİ	Kilitleme kuvveti	kN	24000	28000
	Kalıp açma mesafesi	mm	1900	2000
	Min.Kalıp Kalınlığı	mm	800	1000
	Max.Kalıp Kalınlığı	mm	1800	1900
	Kolonlar Arası Mesafe (H×V)	mm	1850×1620	2000×1750
	İtici Mesafesi	mm	450	450
	İtici kuvveti	kN	430	430
ENJEKSİYON ÜNİTESİ	Vida Çapı	mm	200	215
	Vide Boy/Çap oranı	L/D	23	23
	Enjeksiyon Hacmi (Teorik)	cm <sup>3</sup>	35154	43530
	Enjeksiyon Kapasitesi (PS)	g	31991	39612
	Enjeksiyon Oranı (PS)	g/s	2039	2231
	Enjeksiyon Basıncı	MPa	151	138
	Plastikleşme Oranı (GPPS) <sup>①</sup>	g/s	/	/
Plastikleşme Oranı (HDPE) <sup>②</sup>	g/s	330	350	
Vida Devir Hızı	rpm	0-60	0-50	
DİĞERLERİ	Pompa motor Gücü	kW	85×3	85×3
	Isıtma Gücü	kW	245.85	266.65
	Makina Boyutları (L×W×H)	m	19.3×3.8×4.1	21.1×4.0×4.3
	Makina Ağırlığı	t	167	200
	Mal Hazne Kapasitesi	kg	100	100
	Yağ Tankı Kapasitesi	l	2650	2650

## Plaka Ebatları

Hareketli Plaka

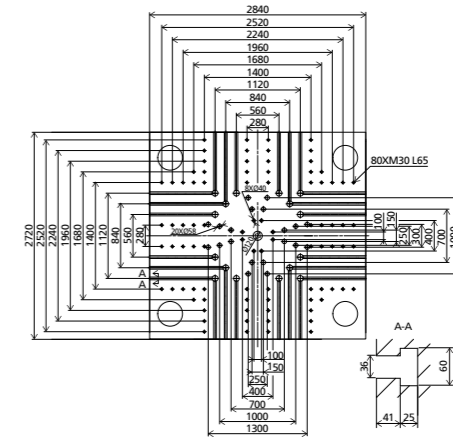
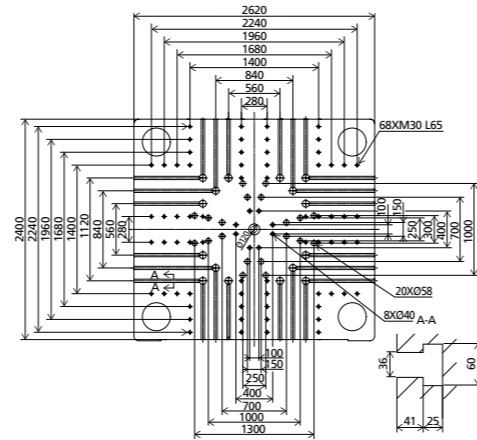

## Plaka Ebatları

Robot bağlantı delikleri sabit plakada

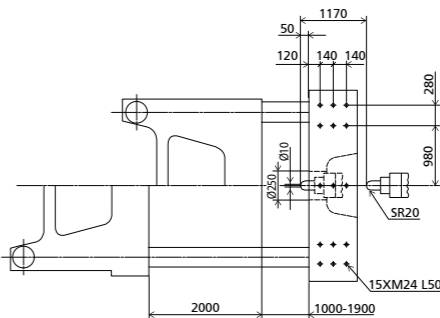
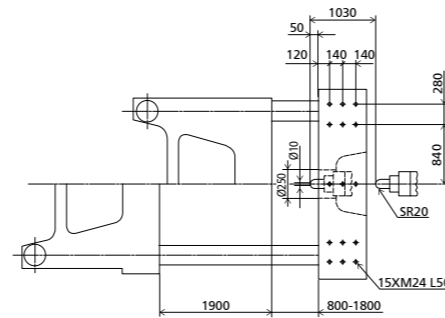

## Makine boyutları

① Plastikleştirme kapasitesi (GPPS): GB standardı, 3 bölge vidaların GPPS plastikleştirme kapasitesinin uygulanması ile.

② Plastikleştirme kapasitesi (HDPE): Euromap 19, bariyer vidalarının HDPE plastikleştirme kapasitesi uygulanması ile.

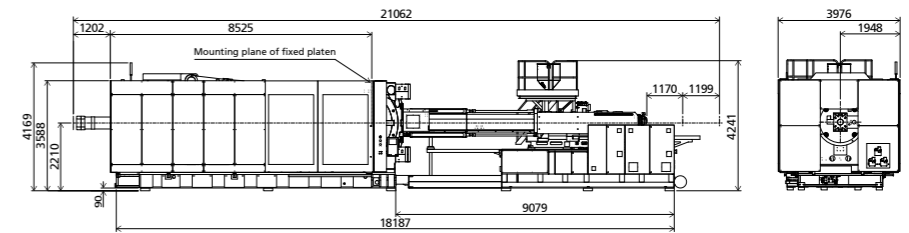
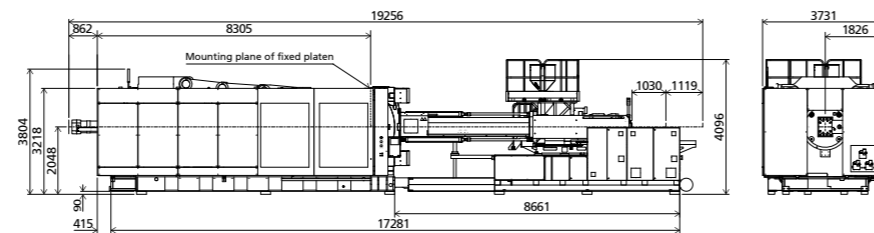

MAKİNE TİPİ			MA33000 III /62000SE	MA40000 III /89000SE
MENGENE ÜNİTESİ	Kilitleme kuvveti	kN	33000	40000
	Kalıp açma mesafesi	mm	2150	2250
	Min.Kalıp Kalınlığı	mm	900	1100
	Max.Kalıp Kalınlığı	mm	1900	2100
	Kolonlar Arası Mesafe (HxV)	mm	2160x1900	2400x2000
	İtici Mesafesi	mm	500	550
	İtici kuvveti	kN	550	550
ENJEKSİYON ÜNİTESİ	Vida Çapı	mm	230	240
	Vide Boy/Çap oranı	L/D	23	23
	Enjeksiyon Hacmi (Teorik)	cm <sup>3</sup>	52558	60168
	Enjeksiyon Kapasitesi (PS)	g	47827	54753
	Enjeksiyon Oranı (PS)	g/s	2755	3051
	Enjeksiyon Basıncı	MPa	141	156
	Plastikleşme Oranı (GPPS) <sup>①</sup>	g/s	/	/
	Plastikleşme Oranı (HDPE) <sup>②</sup>	g/s	360	376
Vida Devir Hızı	rpm	0-45	0-40	
DİĞERLERİ	Pompa motor Gücü	kW	85x3+65	55x6
	Isıtma Gücü	kW	278.25	290.3
	Makina Boyutları (LxWxH)	m	22.3x4.3x4.5	23.6x4.8x4.8
	Makina Ağırlığı	t	255	345
	Mal Hazne Kapasitesi	kg	100	100
	Yağ Tankı Kapasitesi	l	3270	3920

## Plaka Ebatları

Hareketli Plaka

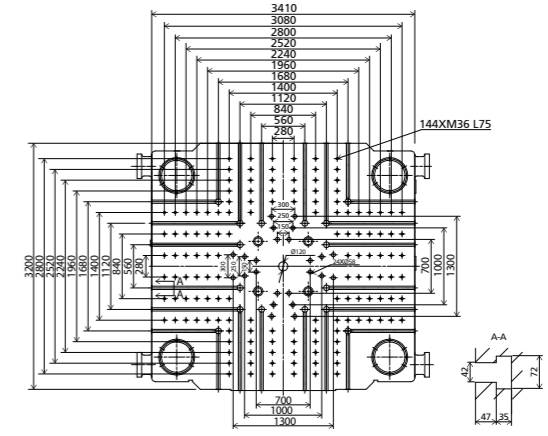
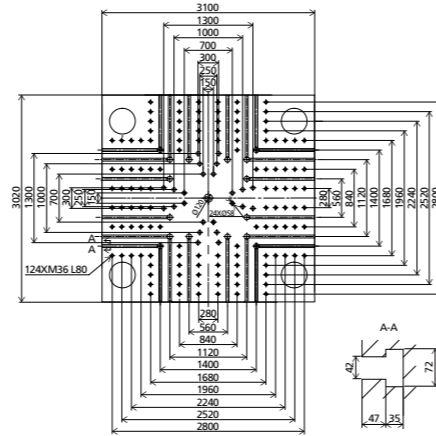

## Plaka Ebatları

Robot bağlantı delikleri sabit plakada

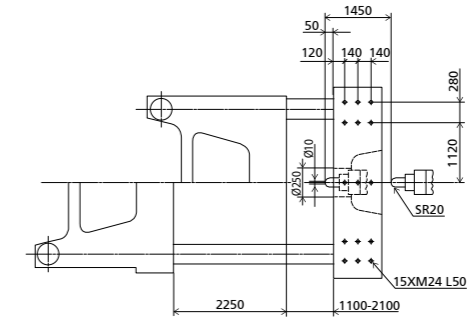
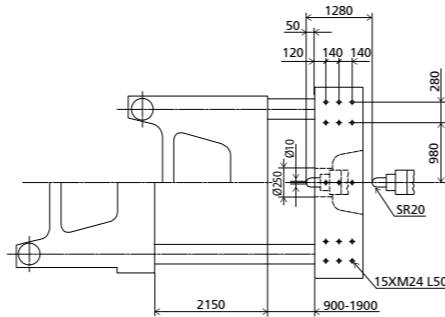

## Makine boyutları

- ① Plastikleştirme kapasitesi (GPPS): GB standardı, 3 bölge vidaların GPPS plastikleştirme kapasitesinin uygulanması ile.
- ② Plastikleştirme kapasitesi (HDPE): Euromap 19, bariyer vidalarının HDPE plastikleştirme kapasitesi uygulanması ile.

